

# ODYSSEY<sup>®</sup> BATTERY

DINC-Baugröße jetzt erhältlich mit

**ODYSSEY<sup>®</sup>  
CONNECT**   
BATTERY MONITORING SYSTEM

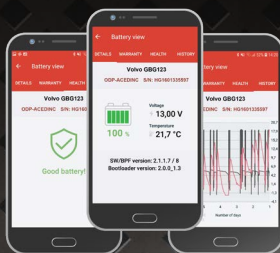

# 100%

STÄRKER FÜR  
LÄNGERE  
LEBENSDAUER\*



215Ah 1250A CCA

# 30%

MEHR TIEFENZYKLUS-  
LEISTUNG\*



## AGM<sup>2</sup> DIE TPPL-TECHNOLOGIE IST DA

Gewerblich genutzte Fahrzeuge von heute stellen höhere Ansprüche. Fahrerassistenzsysteme und Komfortfunktionen benötigen deutlich mehr Leistung als Batterien mit konventionellem Design liefern können.

ODYSSEY<sup>®</sup> AGM<sup>2</sup>-Batterien mit Dünnpfatten-Reinblei-Technologie (TPPL) bieten die Lösung, um diese neuen Anforderungen an den hohen Stromverbrauch zu erfüllen.

Mit der DINC-Größe, die jetzt mit dem ODYSSEY<sup>®</sup> CONNECT<sup>™</sup> Battery Monitoring System erhältlich ist, können Sie selber die Kontrolle übernehmen und Echtzeitdaten erhalten, um alle Probleme vorzusehen und länger auf der Straße zu bleiben.



Weitere Informationen finden Sie unter [eu.odysseybattery.com](http://eu.odysseybattery.com)



**EnerSys**  
Power/Full Solutions

# NEUE ODYSSEY®-Batterien der DIN-Serie für Schwerlastfahrzeuge

Um den Anforderungen der heutigen Schwerlast- und gewerblich genutzten Fahrzeuge gerecht zu werden, hat EnerSys® eine Reihe von ODYSSEY®-Batterien in DIN-Größen entwickelt. Ob Sie nun eine massive Startleistung benötigen, den Service anspruchsvoller Komfort- oder Hilfslasten in Anspruch nehmen oder der Bewältigung von extremer Kälte oder Hitze gerecht werden müssen, es wird eine Batterie geben, die damit zurecht kommt.

## Optimierte AGM<sup>2</sup> TPPL-Baureihe - DINC und ACEDINC

Diese Batterien wurden zur Erfüllung der harten Anforderungen von Schwerlast-Fahrzeugflotten entwickelt und konzipiert. So entstand eine Batterie mit superschneller Startfähigkeit in Kombination mit einer außergewöhnlichen „Marathon“-Dauerleistung bei Tiefentladungszyklen.

Erhältlich mit oder ohne die revolutionäre ODYSSEY® CONNECT™-Technologie. Sie können selbst wählen, ob Sie eine „vernetzte“ Lösung mithilfe der speziellen Battery Monitoring App nutzen wollen oder nicht.

**ODYSSEY®  
CONNECT**  
BATTERY MONITORING SYSTEM

ODYSSEY  
CONNECT-  
CHIP  
(NICHT  
MASSSTAB-  
GERECHT)



- ✓ Misst Spannung und Temperatur
- ✓ Speichert Batteriehistorie, -eigenschaften und -zustand
- ✓ Kommunikation über Bluetooth® 4.1
- ✓ EnerSys® patentierte\*\* Technologie
- ✓ App für iOS und Android verfügbar

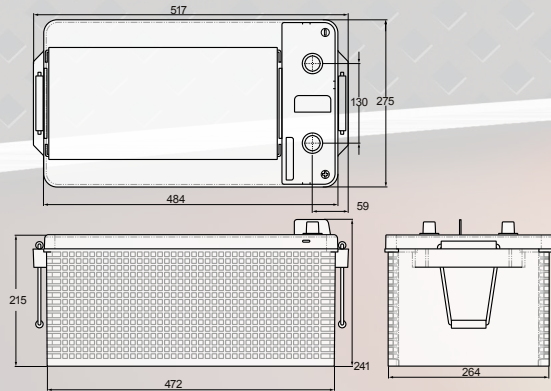

ODP-AGMDINC UND ODP-ACEDINC

## AGM<sup>2</sup> TPPL-Baureihe - DIN B und DIN C

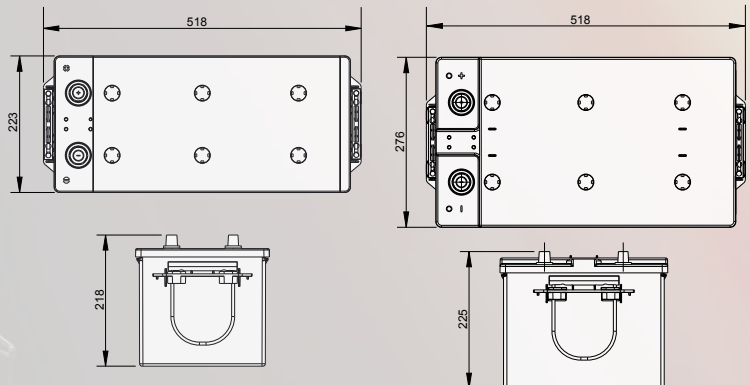

ODP-AGMDINB (629-DIN B-1300)

625-DIN C-1500

Modellbezeichnung	Alte Modellbezeichnung	Spannung	Nennkapazität 20-Std.-Rate	CCA	Länge (mm)	Breite (mm)	Höhe (mm)	Gewicht (kg)	Pole	Ursprungsland	Anzahl pro Palette
ODP-AGMDINB	629-DIN B-1300	12 V	170 Ah	1.300 A	518	223	218	53,3	SAE	FR	14
ODP-AGMDINC	Neu	12 V	215 Ah	1.250 A	517	275	241	64,7	SAE	FR	12
ODP-ACEDINC	Neu	12 V	215 Ah	1.250 A	517	275	241	64,7	SAE	FR	12
625-DIN C-1500	-	12 V	220 Ah	1.500 A	518	276	225	65,0	SAE	FR	12

Bei allen Abmessungen und Kapazitäten handelt es sich um Nennwerte

**EnerSys**  
Power/Full Solutions

EnerSys World Headquarters  
2386 Bernville Road  
Reading, PA 19605, USA

EnerSys EMEA  
EH Europe GmbH,  
Baarerstrasse 18,  
6300 Zug  
Schweiz

EnerSys Asia  
152 Beach Road,  
Gateway East Building #11-08,  
Singapur 189721

**ODYSSEY®**  
BATTERY

© 2022 EnerSys. Alle Rechte vorbehalten. Warenzeichen und Logos sind Eigentum von EnerSys und ihren Tochtergesellschaften, mit Ausnahme von Bluetooth®, das nicht zum Eigentum von EnerSys gehört. Änderungen sind ohne vorherige Ankündigung vorbehalten. Irrtümer und Auslassungen vorbehalten.

\*Im Vergleich zu herkömmlichen Batterietypen. \*\*Informationen zu Patenten finden Sie unter eu.odysseybattery.com/patents