

ODYSSEY[®] BATTERY

Taille DINC maintenant
disponible avec

**ODYSSEY[®]
CONNECT**
SYSTÈME DE CONTRÔLE DE BATTERIE



100%

PLUS RÉSISTANT POUR
UNE PLUS LONGUE
DURÉE DE VIE*

30%

UNE MEILLEURE
CAPACITÉ EN CYCLE
PROFOND*



215Ah 1250A CCA

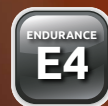

La technologie AGM² TPPL est ici

Les véhicules professionnels actuels sont plus exigeants : les systèmes de conduite et les fonctions de confort exigent désormais des performances supérieures à celles pour lesquelles les batteries classiques ont été conçues.

Les batteries ODYSSEY[®] AGM² dotées de la technologie TPPL (Thin Plate Pure Lead, plaques fines plomb pur) constituent la solution qui peut répondre à ces nouvelles exigences élevées en matière de consommation d'énergie.

Avec la taille DINC désormais disponible avec le système de surveillance des batteries ODYSSEY[®] CONNECT[™], vous gardez le contrôle : vous disposez de données en temps réel qui vous permettent d'anticiper les problèmes et de rester sur la route.



PUISSANCE DE
DÉMARRAGE
EXCEPTIONNELLE



DURÉE DE VIE
PROLONGÉE



RÉSISTANCE AUX
VIBRATIONS



UNE CAPACITÉ
DE CYCLE PROFOND
PLUS ÉLEVÉE



QUASIMENT
AUCUNE
MAINTENANCE



RÉDUCTION
DE L'IMPACT
ENVIRONNEMENTAL

Pour en savoir plus, rendez-vous sur eu.odysseybattery.com



EnerSys
Power/Full Solutions

NOUVELLE gamme de batteries ODYSSEY® série DIN pour véhicules à utilisation intensive

Pour répondre aux besoins des véhicules lourds et professionnels d'aujourd'hui, EnerSys® a développé une gamme de batteries ODYSSEY® au format DIN. Qu'il s'agisse d'une puissance de démarrage élevée, d'utilisation d'équipements auxiliaires à l'arrêt du moteur, ou d'une gestion dans des conditions de froid ou de chaleur extrêmes, il existe une batterie adaptée à chaque situation.

Gamme AGM² TPPL optimisée – DINC & ACEDINC

Ces batteries ont été conçues et mises au point pour répondre aux exigences élevées des parcs de véhicules à usage intensif. Elles présentent une excellente capacité de démarrage de type « sprint », associée à des performances exceptionnelles en cyclage avec décharge profonde de type « marathon ».

Elles sont disponibles avec ou sans la technologie révolutionnaire ODYSSEY® CONNECT™, vous pouvez donc choisir si vous avez besoin d'une solution « connectée » à l'aide de l'application de contrôle des batteries ou non.



PUCE ODYSSEY CONNECT (PAS À L'ÉCHELLE)



- ✓ Mesure de la tension et de la température
- ✓ Stockage de l'historique, des caractéristiques et de l'état de santé de la batterie
- ✓ Communication via Bluetooth® 4.1
- ✓ Technologie brevetée EnerSys® **
- ✓ Application disponible sur iOS et Android

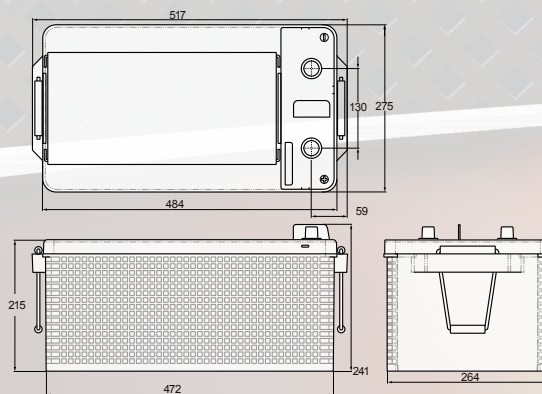

ODP-AGMDINC & ODP-ACEDINC

Gamme AGM² TPPL - DIN B et DIN C

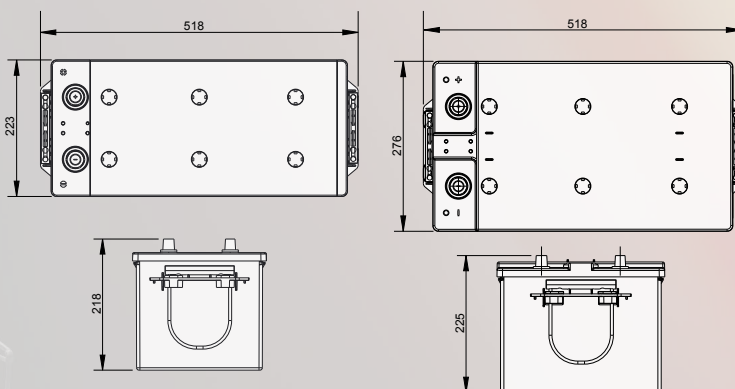

ODP-AGMDINB (629-DIN B-1300)

625-DIN C-1500

Nom du modèle	Ancien nom du modèle	Tension	Capacité nominale 20h	Capacité démarr. à froid	Longueur (mm)	Largeur (mm)	Hauteur max (mm)	Poids (kg)	Bornes	Pays d'origine	Quantité par palette
ODP-AGMDINB	629-DIN B-1300	12 V	170 Ah	1300 A	518	223	218	53,3	SAE	FR	14
ODP-AGMDINC	Nouveau	12 V	215 Ah	1250 A	517	275	241	64,7	SAE	FR	12
ODP-ACEDINC	Nouveau	12 V	215 Ah	1250 A	517	275	241	64,7	SAE	FR	12
625-DIN C-1500	-	12 V	220 Ah	1500 A	518	276	225	65,0	SAE	FR	12

Toutes les dimensions et capacités sont nominales



EnerSys World Headquarters
2386 Bernville Road
Reading, PA 19605, États-Unis

EnerSys EMEA
EH Europe GmbH,
Baarerstrasse 18,
6300 Zoug
Suisse

EnerSys Asia
152 Beach Road,
Gateway East Building #11-08,
Singapour 189721

